

ВАЖНАЯ ИНФОРМАЦИЯ ДЛЯ БЕЗОПАСНОГО ВОЖДЕНИЯ

ВОДИТЕЛЬ И ПАССАЖИР

Мотоцикл, модели CF 250T-5 (V5) предназначен только для водителя и одного пассажира. Полная нагрузка не должна превышать пределов, указанных в характеристиках.

ДОРОЖНЫЕ УСЛОВИЯ

Мотоцикл предназначен только для передвижения по шоссе.

ВНИМАТЕЛЬНО ПРОЧИТАЙТЕ ЭТО РУКОВОДСТВО

Обратите особое внимание на все пункты данного руководства, отмеченные как «**ВНИМАНИЕ**» в данном руководстве.

ВНИМАНИЕ.

Пренебрежение инструкцией настоящего руководства может привести к повреждению мотоцикла или даже закончиться летальным исходом.

ПРИМЕЧАНИЕ.

Для обеспечения эффективной эксплуатации мотоцикла настоящее руководство должно всегда находиться у водителя под рукой.

НАШЕМУ ПОКУПАТЕЛЮ

Спасибо за Ваш выбор мотоцикла CF 250T-5 (V5). Для безопасного и более приятного вождения, необходимо изучить все инструкции в настоящем руководстве. Ваше благополучие обеспечивается не только Вашей собственной аккуратностью и знанием, как управлять мотоциклом, но также зависит от глубины изучения механической части мотоцикла. Осмотр мотоцикла перед началом движения и выполнение периодического обслуживания - основные условия Вашей безопасности.

Когда необходимо техническое обслуживание или ремонт, пожалуйста консультируйтесь с нашим местным дилером.

Желаем вам приятного вождения.

Изготовитель оставляет за собой право постоянно совершенствовать изделие без предшествующего уведомления покупателя.

СОДЕРЖАНИЕ

	Стр.
Безопасность вождения	4
Важная информация для безопасного вождения	5
Нагрузка	5
Узлы регулировки и управления мотоциклом	6
Принципы управления мотоциклом	8
Управление магнитолой	12
Осмотр мотоцикла перед выездом	14
Запуск двигателя	18
Вождение мотоцикла	19
Сроки обслуживания	21
Таблица сроков обслуживания	21
Обслуживание	23
Инструменты	28
Номер рамы, двигателя	29
Рекомендации по хранению	30
Подготовка мотоцикла к эксплуатации после хранения	30
Техническая характеристика	31
Электросхема	32

БЕЗОПАСНОСТЬ ДВИЖЕНИЯ

БЕЗОПАСНОСТЬ МОЖЕТ БЫТЬ ОБЕСПЕЧЕНА НЕПОСРЕДСТВЕННО ВОДИТЕЛЕМ

ВНИМАНИЕ.

Водитель должен уделять достаточно времени для изучения методов вождения и технических характеристик мотоцикла до начала движения по шоссе, когда движение на нем неинтенсивно.

1. Большое количество мотоциклистов попадают в аварии из-за того, что водитель автомобиля не видит водителя мотоцикла. Поэтому водитель мотоцикла должен предпринять меры для того, чтобы быть заметным на дороге.

Например:

- Носить яркую одежду.
 - Избегать непредсказуемых маневров.
2. Много несчастных случаев происходят на дорогах в местах въезда или выезда с мест автомобильных стоянок и прилегающих дорог. Поэтому обратите особое внимание на эти места.
 3. Превышение скорости - одна из главных причин аварий. Пожалуйста, следуйте правилам дорожного движения и не превышайте дозволённую скорость.
 4. Много аварий мотоциклистов происходят из-за недостаточного опыта вождения. Водитель должен знать работу каждого узла мотоцикла. Никогда не доверяйте мотоцикл неопытным водителям.
 5. Чаще всего у водителя повреждается голова. Поэтому надевайте шлем и другие защитные средства мотозащиты, например защитные очки, ботинки и куртку.
 6. Не езьте на скоростных автомагистралях. Если это все же необходимо, пожалуйста, будьте осторожны и двигайтесь аккуратно.
 7. Избегайте двигаться по разбитой дороге, это может привести к потере управляемости мотоциклом, что в свою очередь, приводит к повреждению мотоцикла.

ВАЖНАЯ ИНФОРМАЦИЯ ДЛЯ БЕЗОПАСНОГО ДВИЖЕНИЯ

1. Перед запуском двигателя, пожалуйста, тщательно осмотрите мотоцикл.
2. Для безопасности носите пожалуйста шлем, ботинки, перчатки, защитные очки и мотоэкипировку;
3. Багажники, установленные на мотоцикле, предназначены только для небольших грузов. При установке багажников по обе стороны мотоцикла, багаж в них надо распределить равномерно, чтобы не было крена мотоцикла.
4. При движении держите руль обеими руками, и ноги ставьте на подставку для ног.
5. Тренироваться следует на дороге при малой интенсивности движения, обязательно ознакомьтесь с работой мотоцикла перед выездом на трассу.
6. Включайте повторители поворотов при поворотах или перестроении.
7. Не двигайтесь по обочине дороги.

ВНИМАНИЕ: *мотоцикл оснащен автоматической коробкой передач. Добавляйте подачу топлива ТОЛЬКО после того, как Вы готовы к поездке.*

НАГРУЗКА

ВНИМАНИЕ:

- *Багажники предназначены только для хранения легкого багажа.*
- *Максимальная нагрузка мотоцикла 150 кг. Весь багаж должен быть жестко закреплен*
- *Повышенная нагрузка приведет к уменьшению стабильности и может усложнить управление мотоцикла.*
- *Детей или домашних животных (собаку или кошку) нельзя привязывать к деталям мотоцикла или помещать в багажник.*
- *Размеры перевозимых грузов не должны превышать габаритов мотоцикла.*

УЗЛЫ РЕГУЛИРОВКИ И УПРАВЛЕНИЯ МОТОЦИКЛОМ

ОСНОВНЫЕ ДЕТАЛИ УПРАВЛЕНИЯ МОТОЦИКЛОМ

1. Приборная панель
2. Панель управления магнитолой
3. Ручка управления подачей топлива
4. Воздушный фильтр
5. Отверстие для добавления масла/Масляный щуп
6. Центральная подножка
7. Подножка водителя
8. Выключатель двигателя
9. Блокировка руля
10. Пластиковая вставка

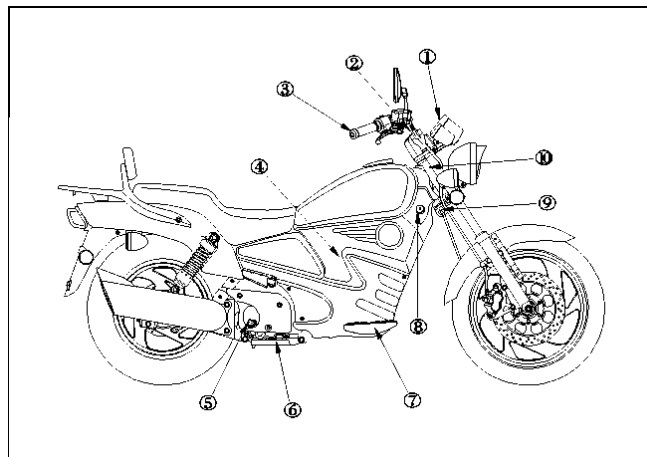

- Прерывистая стрелка указывает на детали, находящиеся под пластиком

1. Ручка гидравлического заднего тормоза
2. Ручка левая
3. Крышка топливного бака
4. Топливный бак
5. Замок сидения
6. Бокс для инструмента
7. Дополнительный бачек жидкости охлаждения
8. Радиатор
9. Декоративная пластина
10. Подножка пассажира

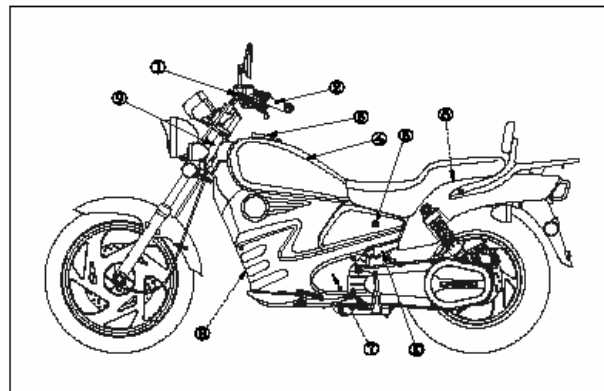

- Прерывистая стрелка указывает на детали, находящиеся под пластиком

ПРИБОРНАЯ ПАНЕЛЬ

1. Индикатор температуры
2. Спидометр
3. Одометр
4. Датчик топлива
5. Индикатор ближнего света фар
6. Индикатор поворота (л, п)
7. Индикатор состояния боковой подножки
8. Текущий километраж
9. Ручка сброса километража

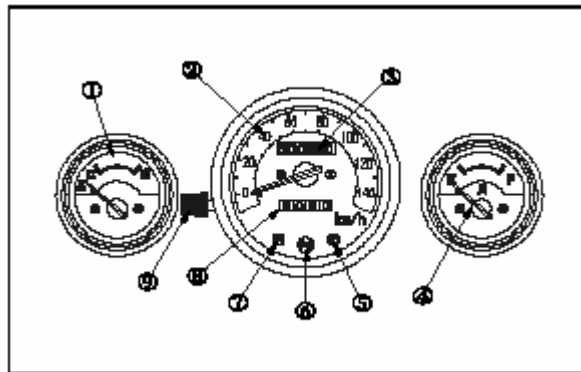

ПРИНЦИПЫ УПРАВЛЕНИЯ МОТОЦИКЛОМ

ЗАМОК ЗАЖИГАНИЯ

а) Когда ключ в положении (1), двигатель выключен, все индикаторы не горят, ключ может быть вынут.

б) Когда ключ в положении (2), двигатель и все индикаторы включены и ключ вынуть нельзя.

ЗАМОК БЛОКИРОВКИ РУЛЯ

Поверните руль влево до отказа, вставьте ключ в замок блокировки, поверните его по часовой стрелке на 180° затем выньте ключ. Руль будет заблокирован.

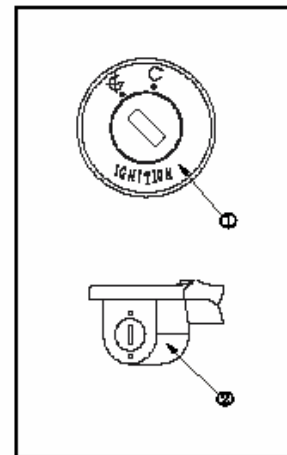

ДАТЧИК ТЕМПЕРАТУРЫ

Датчик температуры показывает температуру охлаждающей жидкости. Сторона С указывает, на то, что температура нормальная, красная область стороны Н указывает на превышение температуры. В этом случае стоит выключить двигатель, пока температура охлаждающей жидкости не понизится до нормы.

В случае, если температура охлаждающей жидкости не понижается, проверьте объем охлаждающей жидкости или проконсультируйтесь с местными дилерами.

ВНИМАНИЕ. Если двигатель длительно работает при жаркой погоде, он может перегреться. Если это случилось, выключите двигатель и дайте ему остыть.

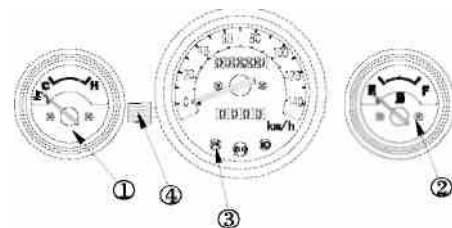

ДАТЧИК КОЛИЧЕСТВА ТОПЛИВА

Датчик топлива 2 показывает оставшееся количество бензина в топливном баке. Состояние "F" указывает, что общее количество топлива – 17 л. Когда индикатор указывает на красную зону, следует заполнить топливный бак снова.

Красная зона показывает, что в баке осталось всего около 2х литров бензина.

ИНДИКАТОР СОСТОЯНИЯ БОКОВОЙ ПОДНОЖКИ

При опущенной боковой подножке горит индикатор состояния боковой подножки, двигатель будет остановлен. При поднятой боковой подножке, этот индикатор тухнет и двигатель может быть запущен.

РУЧКА СБРОСА КИЛОМЕТРАЖА

Поверните ручку (4) против часовой стрелки, чтобы сбросить показания пройденного пути, а индикатор начал отсчитывать путь с нуля.

ПЕРЕКЛЮЧАТЕЛЬ БЛИЖНЕГО (ДАЛЬНОГО) СВЕТА 1

При нажатой кнопке 1 горит дальний свет. При отпущенной - ближний.

ПЕРЕКЛЮЧАТЕЛЬ ПОВОРОТОВ 2

Нажмите выключатель слева – загорится указатель поворота «налево», справа – «направо». При нажатии середины кнопки, указатели поворотов отключатся.

КНОПКА СИГНАЛА 3

При нажатии на кнопку звучит сигнал

КНОПКА ПУСКА ДВИГАТЕЛЯ 4

При нажатии на кнопку двигатель запускается.

ПЕРЕКЛЮЧАТЕЛЬ ГАБАРИТНЫХ ОГНЕЙ 5

Переключатель габаритных огней имеет три положения:

- а) когда переключатель в этом положении, включены габаритные огни мотоцикла - передний, задний и подсветка приборного щитка;
- б) когда переключатель в этом положении, включены: передняя фара, задняя фара и подсветка приборного щитка;
- в) когда переключатель в этом положении все фары и подсветка выключены.

ВЫКЛЮЧАТЕЛЬ ДВИГАТЕЛЯ 6

При нажатии на эту кнопку двигатель может быть остановлен.

ПЕРЕКЛЮЧАТЕЛЬ ДАЛЬНОГО СВЕТА 7

Нажав на данную кнопку, можно предупреждать транспортные средства дальним светом.

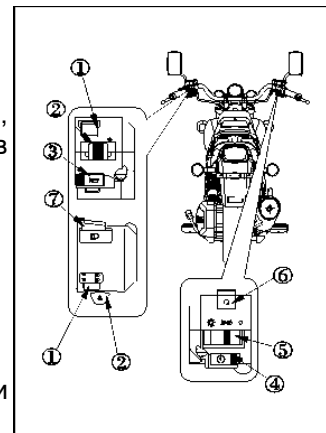

ЗАМОК БЛОКИРОВКИ РУЛЯ

Поверните руль (1) влево до отказа. Вставьте ключ в замок блокировки руля и проверните его по часовой стрелке на 180°. Руль будет заблокирован. Выполните операции в обратном порядке чтобы разблокировать руль.

ВНИМАНИЕ. Перед вращением ключа в положение lock, удостоверьтесь, что руль повернут в крайнее левое положение, иначе можно повредить ключ.

ПОДНОЖКИ ПАССАЖИРА

Пассажир может открыть педали, чтобы поставить на них ноги. Если пассажира нет, педали для безопасности лучше убрать.

СИДЕНИЕ ВОДИТЕЛЯ

Вставьте ключ в замок сидения (1), поверните его по часовой стрелке, чтобы открыть сидение. Поднимите тыловую часть сидения (2) и потяните его назад, чтобы отделить сидение от переднего кронштейна. Затем поднимите уже отсоединенное сидение снова.

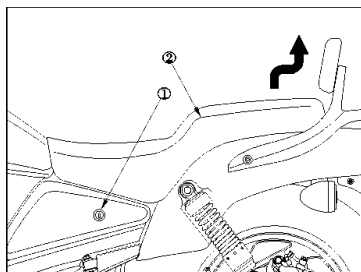

УПРАВЛЕНИЕ МАГНИТОЛОЙ

ПОДКЛЮЧЕНИЕ

Снимите сидение и крышку бокса для комплекта инструментов. Там находится стандартный USB вход. Подключите с помощью флеш-карты usb-память. Музыка можно прослушивать следующим образом:

1. ВКЛЮЧЕНИЕ. Нажатие кнопки POWER включает подсветку. Повторное нажатие – отключает ее.

2. Нажмите кнопку FM для включения радио. Включится индикатор. (Этот индикатор выключен, когда работает MP3.)

3. Нажмите кнопку SEEK для того, чтобы выбрать FM-станцию. При поиске станции, мигает индикатор, канал сохраняется так: Можно сохранять до 6 fm-станций. Продолжите искать каналы, нажимая на эту кнопку снова. Кнопка не функционирует, когда работает MP3.

4. Вставьте flash-карту и нажмите MP3 кнопку, плеер будет включен. Если на flash-карте нет музыкальных записей, световой индикатор гореть не будет.

5. Нажмите кнопку MU для выключения звука. Загорится световой индикатор. Повторное нажатие включает звук.

6. " << / >> ":

Когда работает MP3, нажмите кнопку Previous/Next button для выбора предыдущей/следующей песни.

Когда работает радио, нажмите эту кнопку для поиска предыдущей/следующей станции.

7. VOL "-": Нажмите эту кнопку, чтобы уменьшить громкость звука.

8. VOL "+": Нажмите эту кнопку, чтобы увеличить громкость звука.

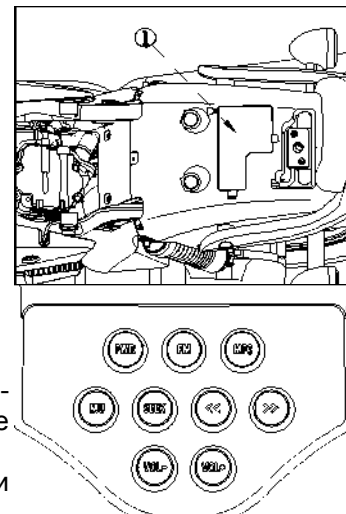

ХАРАКТЕРИСТИКИ МАГНИТОЛЫ

Радио FM

Диапазон частот	87.5~108.0 кГц
Чувствительность ограничения шума	<15 дБ
Отношение Сигнал – Шум	> 50 дБ
Степень искажения	<1 %

MP3

Чувствительность настройки	10~20 кГц
ОТНОШЕНИЕ СИГНАЛ - ШУМ	<50 дБ
Формат музыки flash-карты	MP3

СХЕМА ФУНКЦИОНИРОВАНИЯ

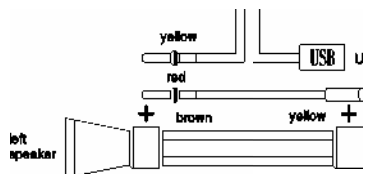

ВНИМАНИЕ. Никогда не соединяйте положительный полюс с корпусом, иначе звуковая система будет повреждена.

ОСМОТР МОТОЦИКЛА ПЕРЕД ВЫЕЗДОМ

Для гарантированной работы двигателя и безопасности движения перед поездкой необходимо осмотреть мотоцикл.

ЗАПРАВКА ТОПЛИВОМ

При малом количестве топлива, откройте защитную крышку бака 1, вставьте в нее ключ 2 и проверните его по часовой стрелке. Снимите крышку бака 3 и наполните его топливом.

Проверьте возможную утечку топлива.

ЕМКОСТЬ ТОПЛИВНОГО БАКА: 17.0 л.

После его наполнения поверните крышку бака 2 по часовой стрелке и придавите крышку к баку.

Выньте ключ, топливный бак будет закрыт.

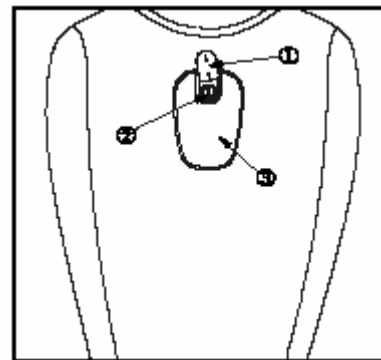

ЗАМЕТКА. Не смешивайте бензин с моторным маслом.

- **ПРИМЕЧАНИЕ.** Используйте бензин с октановым числом более 92-93; следите за тем, чтобы в топливный бак не попадала пыль, грязь, вода.

ВНИМАНИЕ. • Бензин огнеопасен, при некоторых условиях он может взорваться, поэтому заправка бака должна происходить в хорошо проветриваемом помещении, при этом двигатель обязательно должен быть остановлен. При заправке бака курение строго запрещено.

- Не переполняйте топливный бак. Количество бензина не должно превышать контрольной отметки.
- Бензин ядовит. Попадание бензина в организм может привести к смерти. Не допускайте прикосновения кожи с бензином. Старайтесь не вдыхать пары

бензина. Храните его в недоступном для детей месте. При случайном заглывании бензина попытайтесь вызвать рвоту и проконсультируйтесь с врачом.

ПРОВЕРКА УРОВНЯ МАСЛА В ДВИГАТЕЛЕ

1. Поставьте мотоцикл на ровную поверхность и установите на центральную подножку. Выкрутите масляный щуп 1. Почистите его и снова вставьте в отверстие.
2. Если уровень масла на малом уровне (2), заполните двигатель моторным маслом SAE15W-40/SF, до уровня 2. Вставьте масляный щуп обратно. Проверьте возможную утечку.

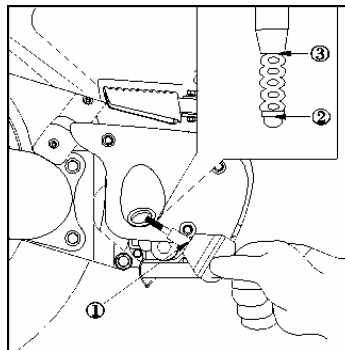

ТОРМОЗА

Проверьте уровень тормозной жидкости: Тормозная жидкость должна быть выше показателя LOWER (1).

ВНИМАНИЕ. Используйте тормозную жидкость марки DOT3 или DOT 4.

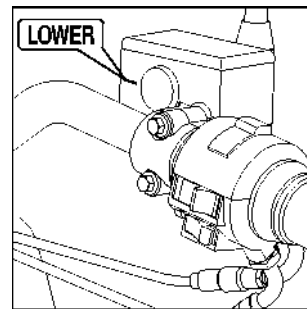

РЕГУЛИРОВКА ТОРМОЗНЫХ РЫЧАГОВ

Отпустите рычаг тормоза 3 и отделите шпильку от рычага тормоза 1. Отрегулируйте винт 2.

Выберете нужное положение (1,2,3 или 4), регулировочного винта для нужной длины свободного хода рычагов тормоза.

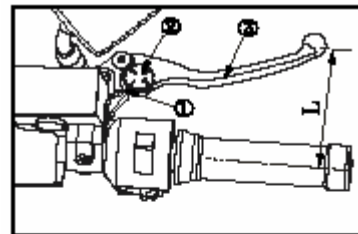

ВНИМАНИЕ. Свободный ход рычагов должен находиться в пределах 10~20 мм. Если он больше указанных значений, обратитесь в сервисную мастерскую.

ИЗНОС ТОРМОЗНОГО ДИСКА

Замените тормозной диск, если его толщина менее 3 мм.

БЛОКИРОВКА ЗАДНЕГО ТОРМОЗА

Прижмите рычаг заднего тормоза (1) как можно ближе к ручке (2), нажмите кнопку (3), установите хомут (4) направлением наружу и закрепите его в отверстии.

Задний тормоз будет заблокирован.

Чтобы разблокировать заднее колесо, установите хомут направлением внутрь, и отделите его от углубления. Потяните рычаг заднего тормоза, затем отпустите его – блокировка колеса будет снята.

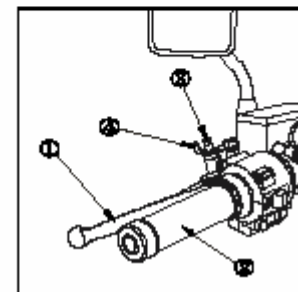

КОЛЕСА

Этот мотоцикл собран на бескамерных покрышках. На мотоцикле могут быть использованы только бескамерные покрышки оригинального диаметра. Нормальное давление в покрышке обеспечит Вам максимальную стабильность мотоцикла, комфортную поездку и большую ее работоспособность. Периодически проверяйте давление в покрышках, при необходимости подкачивайте.

ВНИМАНИЕ.

- Проверьте давление в покрышках в то время когда она в холодном состоянии.
- Бескамерная покрышка имеет свойство самовосстановления. Если покрышка проколота, воздух будет выходить очень медленно. Тщательно проверьте покрышку, если она проколота. Обратите на нее особое внимание, если давление в покрышке не принимает установленного значения.

	Передняя покрышка	Задняя покрышка
Размер покрышки	100/90-18	150/80-15
Давление покрышки в холодном состоянии	250 кПа 2,5 атм	280 кПа 2,8 атм

Проверьте покрышки на наличие в ней гвоздей или других острых предметов. Проверьте обод на деформацию.

В случае любого повреждения, обратитесь в специализированный сервисный центр для восстановления, замены и регулировки баланса колеса.

ВНИМАНИЕ.

- Перекачанная покрышка может привести к неустойчивости мотоцикла, а слабо накачанная может во время поездки привести к тому, что оторвется от обода.
- Изношенные покрышки теряют сцепление с дорогой, что повышает вероятность падения мотоцикла.

Когда толщина протектора покрышки достигает отметки "Δ", ее следует заменить.

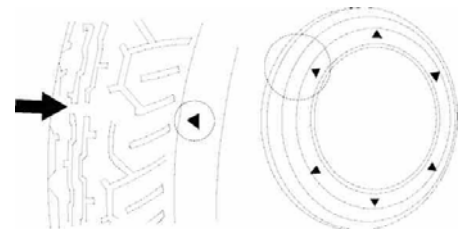

ЗАПУСК ДВИГАТЕЛЯ

- Перед запуском двигателя нажмите задний тормоз, чтобы заблокировать заднее колесо.

ВНИМАНИЕ:

- *Заднее колесо может вращаться, если оно не заблокировано. Вращающееся колесо может причинить вред.*
- *Вставьте ключ в замок зажигания и поверните его по часовой стрелке*
- *Снимите мотоцикл с центральной подножки.*
- *Сядьте на мотоцикл.*
- *Поверните рычаг подачи топлива 1 от 1/8 до 1/4.*
- *Нажмите кнопку запуска двигателя 2.*

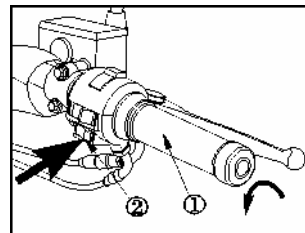

ВНИМАНИЕ.

- *Отпустите кнопку (2) когда двигатель начал работать. Не нажимайте кнопку стартера, во время работы двигателя, иначе можно его повредить.*
- *Двигатель можно запускать только тогда, когда мотоцикл снят с боковой подножки и зажат рычаг тормоза.*
- *Кнопку стартера нельзя нажимать дольше 3 – 4х секунд. Если двигатель не запускается, отпустите кнопку стартера и нажмите ее вновь после 10 секунд ожидания.*
- *Добавьте немного газа и снова нажмите кнопку стартера.*
- *Если двигатель не запустился длительное время, его запуск может длиться дольше обычного.*

ВНИМАНИЕ. Не отпускайте рычаг заднего тормоза до того, как мотоцикл должен начать движение.

ВОЖДЕНИЕ МОТОЦИКЛА

ВНИМАНИЕ.

- Во время движения или сразу после остановки мотоцикла, глушитель очень горячий. Прикосновение к нему может вызвать сильный ожог. Поэтому надевайте брюки, избегайте контакта с открытой частью глушителя.
- Не носите свободную одежду, которая может попасть между педалями и колесами.
- Любые установленные на мотоцикл детали, не предусмотренные его конструкцией, должны быть согласованы с местным дилером.
- Любое вмешательство в конструкцию мотоцикла недопустимо, так как может быть опасным.

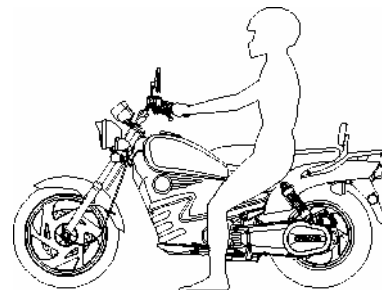

ВОЖДЕНИЕ

ВНИМАНИЕ. Не оставляйте двигатель работать в течение длительного времени

- 1) Во время остановки поставьте левую ногу на землю, правую оставьте на подножке
- 2) Отпустите рычаг заднего тормоза.

ВНИМАНИЕ. Нельзя резко увеличивать подачу топлива сразу после начала движения мотоцикла.

- 3) Для начала движения плавно поворачивайте ручку подачи топлива на себя.
- 4) Для увеличения скорости поверните ручку подачи топлива на себя и отпустите ее – для уменьшения скорости.

ВНИМАНИЕ:

- При соприкосновении с вращающимся колесом можно получить травму. Не разгоняйте мотоцикл резко во избежание потери управления им.

ТОРМОЖЕНИЕ

1) Отпустите ручку подачи топлива, чтобы снизить скорость. Для торможения важно одновременно использовать передний и задний тормоз.

ВНИМАНИЕ.

- *При движении по влажной или мягкой поверхности или в дождливую погоду, будьте особо осторожными при поворотах, ускорении или торможении.*

2) Всегда нажимайте передний и задний тормоз одновременно.

При движении вниз по крутому склону, отпустите ручку подачи топлива, и нажмите на передний и задний тормоз одновременно. Не тормозите непрерывно; иначе тормоза будут перегреваться, что снизит эффективность торможения.

ВНИМАНИЕ.

- *Передний и задний тормоза должны использоваться одновременно. Эффективность торможения падает, если используется только один тормоз.*

СТОЯНКА

Если Вы хотите припарковать мотоцикл, отпустите ручку подачи топлива, затем зажмите передний и задний тормоза одновременно, пока мотоцикл не остановлен. Поверните ключ зажигания для остановки двигателя.

Встаньте правой ногой на центральную подножку, приподнимите мотоцикл, держа его за крепление багажника и припаркуйте мотоцикл. Заблокируйте руль и вытащите ключ.

ВНИМАНИЕ.

- *Паркуйте мотоцикл на ровной поверхности, чтобы избежать опрокидывания мотоцикла.*

ПРОТИВОУГОННЫЕ МЕРЫ

1) Заблокируйте руль и никогда не оставляйте ключ в замке зажигания.

2) Проверьте не истек ли срок регистрации мотоцикла.

3) Если возможно, оставляйте мотоцикл в гараже. Используйте высококачественное противоугонное устройство.

СРОКИ ОБСЛУЖИВАНИЯ

Сроки обслуживания базируются на пройденном мотоциклом пути – это главный фактор по обслуживанию мотоцикла. Сроки между обслуживанием будут сокращаться, если мотоцикл эксплуатируется в тяжелых условиях и часто движется на высокой скорости. Проконсультируйтесь с Вашим местным дилером для согласования сроков обслуживания. Если технические характеристики мотоцикла были изменены или мотоцикл попал в аварию, проконсультируйтесь с механиками сервисного центра, чтобы протестировать мотоцикл, и требуется ли ему ремонт.

ПРИМЕЧАНИЕ. Чтобы поддерживать мотоцикл в нормальном состоянии, нельзя заменять его детали по своему усмотрению.

ВНИМАНИЕ.

- *Чтобы избежать повреждений, обслуживание должно выполняться после того, как двигатель остановлен и мотоцикл был должным образом припаркован.*

ПРИМЕЧАНИЕ. Если мотоцикл оставляется на хранение больше одного месяца или на зиму, требуется выполнить обслуживание, предотвращающее утечку топлива, повреждения покрышек и разрядку аккумулятора.

ТАБЛИЦА СРОКОВ ОБСЛУЖИВАНИЯ

Используемые обозначения.

О: Осмотр, очистка, наладка, смазка или замена при необходимости.

Ч: Чистка З: Замена

Н: Проверка С: Смазка

ВНИМАНИЕ.

* *Проконсультируйтесь с местным дилером для обслуживания или ремонта, если у водителя или владельца нет полного набора специальных инструментов или квалифицированного механика для консультации.*

** *Мы рекомендуем, чтобы обслуживание узлов выполнялось механиками сервисного центра.*

Примечания.

(1)Если показания одометра обнулились - повторите периодический осмотр.

(2)Если среда, в которой работает мотоцикл, влажная или пыльная, период между обслуживаниями сокращается

(3)При частых поездках по разбитым дорогам обслуживание также должно выполняться чаще.

УЗЕЛ \ ПРОБЕГ		Показания одометра (КМ) / месяц				
		1000	4000/ 6	8000/1 2	12000/ 18	Стр.
*	Топливный шланг		0	0	0	
*	Трос дроссельной заслонки (газ)		0	0	0	
	Фильтр воздушный (2)	0	3	3	3	23
	Свеча зажигания		0	3	0	27
*	Зазор клапанов	0	0	0	0	
	Моторное масло	3	3 после каждых 3000 км			25
*	Фильтр масляный				4	
*	Карбюратор	0	0	0	0	
	Охлаждающая жидкость (4)			0		

*	Система охлаждения			0		
	Ремень приводной	0	3 после каждых 16000 км			
*	Масло трансмиссионное (4)	3	0	0	0	26
	Колодки тормозные		0	0	0	
	Тормозная система	0	0	0	0	
	Выключатель тормозного сигнала		0	0	0	
*	Блокировка тормоза	0	0	0	0	
*	Фара передняя		0	0	0	
**	Колодки сцепления			0		
	Центральная/бок овая подножки		0	0	0	
*	Болты, гайки, зажимы (3)	0		0		
**	Диски и покрышки		0	0	0	
**	Подшипники вилки	0			0	
*	Аккумулятор		0 после каждых 3000 км			

ОБСЛУЖИВАНИЕ

Фильтр воздушный

1. Снимите сидение.
2. Открутите винт 1 и 2, отделите полосу 3 от рамы и снимите заднюю левую панель 4
3. Снимите переднюю вентиляционную плиту.
4. Открутите 4 винта 5 и болт 6, снимите треугольную и декоративную пластины 7.

Открутите винт 9, и три болта 8, аккуратно отделите полосу 10 от рамы, снимите переднюю левую панель и крышку динамика. Теперь Вы добрались до воздушного фильтра.

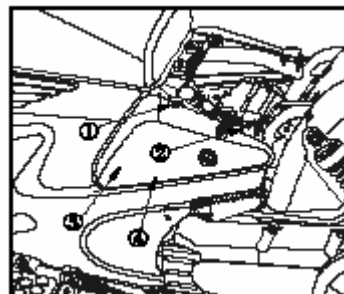

5. Открутите пять винтов 1 крышки фильтра, и снимите крышку 2.
6. Открутите два винта 3 и, после этого снимите крышку 5.
7. Снимите фильтрующий элемент 4.
8. Промойте фильтрующий элемент, после этого высушите его.

Промойте фильтрующий элемент в машинном масле, затем высушите его. Замените элемент, если он поврежден.

Верните фильтрующий элемент в корпус воздухоочистителя.

9. Для установки фильтра на место повторите процедуру снятия в обратном порядке.

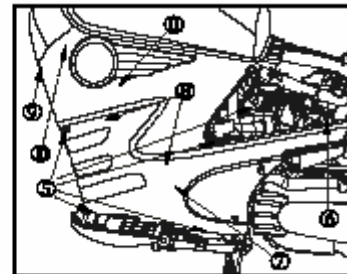
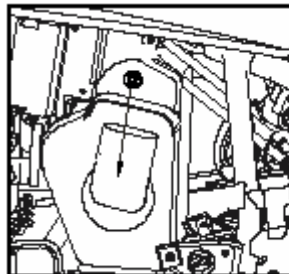

ВНИМАНИЕ:

- *Никогда не мойте фильтрующий элемент бензином или быстровоспламеняющимся растворителем.*

ОБСЛУЖИВАНИЕ СИСТЕМЫ ОХЛАЖДЕНИЯ

РАДИАТОР

Радиатор расположен ниже передней вентиляционной пластины. Очищайте радиатор от пыли и грязи по мере необходимости, в зависимости от дорожных условий.

ТИП ОХЛАЖДАЮЩЕЙ ЖИДКОСТИ

Используйте только высококачественный антифриз, основанный на этилен-гликоле с замедлителем эрозии, предназначенный для алюминиевых двигателей. Мотоцикл заполнен охлаждающей жидкостью, содержащей 50% антифриза и 50% воды.

ВНИМАНИЕ. Антифриз нельзя заменять водой или другой жидкостью во избежание повреждения двигателя.

ОПРЕДЕЛЕНИЕ ОБЪЕМА ОХЛАЖДАЮЩЕЙ ЖИДКОСТИ

Открутите два болта 2 на левой декоративной панели 1, снимите ее и проверьте объем охлаждающей жидкости в бачке 3.

Если уровень жидкости располагается на отметке LOWER, снимите крышку бачка, чтобы добавить охлаждающую жидкость до уровня UPPER.

Уровни LOWER и UPPER соответственно 180 мл и 340 мл.

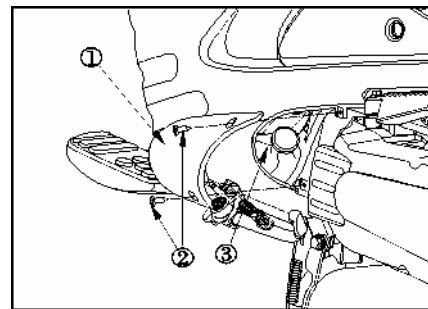
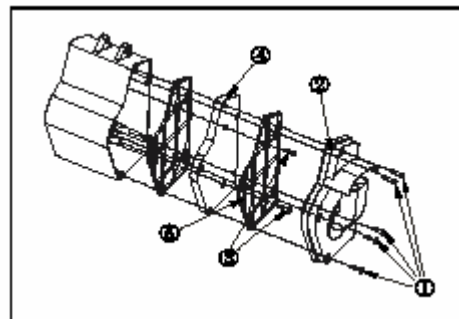

МОТОРНОЕ МАСЛО РЕКОМЕНДУЕМОЕ МОТОРНОЕ МАСЛО

Сорт SE	SAE10W-30
Сорт SF	SAE15W-40 SAE20W-50

ВЯЗКОСТЬ

Вязкость моторного масла должна соответствовать климатическим местным условиям. На рисунке представлена схема выбора моторного масла в зависимости от его вязкости и температуры воздуха.

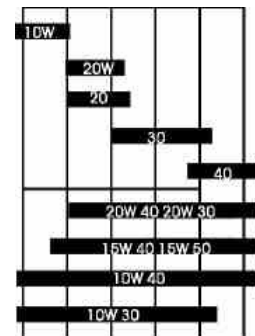

ЗАМЕНА МОТОРНОГО МАСЛА И ЧИСТКА МАСЛЯНОГО ФИЛЬТРА. ОБЪЕМ МАСЛА ДВИГАТЕЛЯ

Первоначальный объем масла: 1.0 л

Объем заменяемого масла: 0.8 л

ЗАМЕНА МОТОРНОГО МАСЛА

- Периодичность замены: первый раз через 1000 км пробега, затем каждые 3000 км.
- Поставьте мотоцикл на центральную подножку и замените масло пока двигатель теплый, для полного вытекания из него масла.

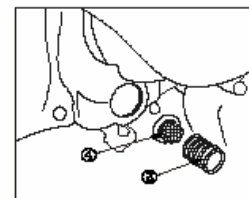
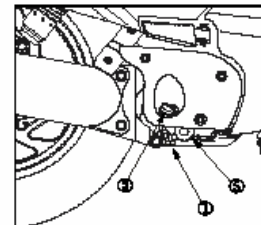

1. Выкрутите масляный щуп 2 и болт 1.

ВНИМАНИЕ. Когда крышка фильтра 5 снята, можно вынуть пружину 3 и масляный фильтр 4.

2. Прочистите масляный фильтр растворителем.

3. Высушите фильтрующие элементы.

4. Заполните картер моторным маслом, пока оно не достигнет отметки UPPER. При проверке уровня масла не вкручивайте масляный щуп.

5. Закрутите масляный щуп.

ЗАМЕНА ТРАНСМИССИОННОГО МАСЛА

Рекомендованный тип масла: SAE10W-30/SE

1. Поставьте мотоцикл на центральную подножку 1. Выкрутите пять болтов 2, снимите левую крышку двигателя 3.

2. Выкрутите болты 4 и 5. Подождите пока вытечет все масло.

3. Прочистите дренажный болт, высушите его и вкрутите обратно.

4. Залейте масло через шланг в отверстие до тех пор, пока оно не станет вытекать наружу.

5. Собрать и завинтить все болты.

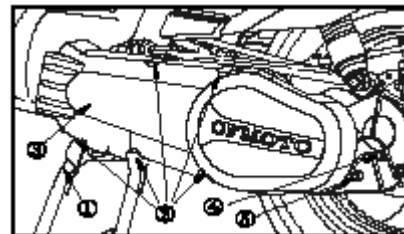

ВНИМАНИЕ. Сливайте трансмиссионное масло пока двигатель еще теплый, чтобы оно полностью и быстро вытекло.

СВЕЧА ЗАЖИГАНИЯ

ТИП СВЕЧИ ЗАЖИГАНИЯ: DP8EA (NGK), D7RTC

(1) Снимите колпачок со свечи зажигания.

(2) Проверьте наличие нагара на электроде и центральном керамическом стержне, а также выработку деталей. При необходимости, замените свечу.

Очистите свечу от шлаков щеткой или специальной очищающей смесью.

(3) Измерьте зазор свечи зажигания (1) измерительным щупом. Согните боковой электрод, чтобы зазор был в пределах 0.8~0.9 мм. Зазор не должен быть слишком маленьким.

АККУМУЛЯТОР

Тип аккумулятора: 12В, 10 Ач

Выкрутите 8 винтов 1, снимите переднюю вентиляционную пластину (2). Ослабьте ремень 3 и зажимы +/-, чтобы вынуть батарею 4.

ВНИМАНИЕ. Во время замены аккумулятора, соедините красный провод с положительным электродом, черный – с отрицательным, в противном случае кабель и аккумулятор будут повреждены.

ЗАМЕНА ПРЕДОХРАНИТЕЛЯ

Главный предохранитель с номинальной силой тока 20 А расположен на реле стартера под сидением с передней правой стороны.

Снимите крепление реле стартера.

Выкрутите шесть винтов 1 на передней вентиляционной пластине 3.

Снимите переднюю вентиляционную пластину, и доступ к блоку 2 будет свободным.

Номинальная текущая сила тока этих предохранителей: 10 А, 5 А.

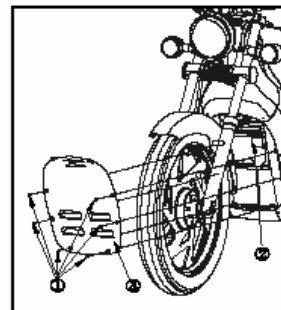
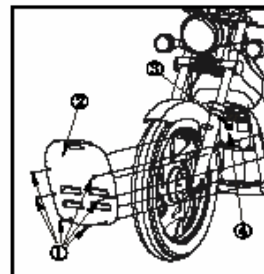
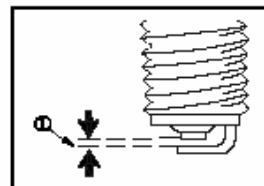

Если предохранитель часто перегорает, вероятно неисправность в электрической схеме; по этому поводу Вы должны проконсультироваться в местном сервисном центре.

ВНИМАНИЕ. Чтобы избежать короткого замыкания при проверке или замене предохранителя, поверните ключ замка зажигания в положение "OFF".

Замените предохранитель: удалите сгоревший предохранитель, установите новый.

ВНИМАНИЕ:

- Используйте предохранитель только на указанный номинальный ток. Использование предохранителя на другую силу тока может привести к повреждению электрической схемы, а в некоторых случаях даже к возгоранию.

ИНСТРУМЕНТЫ

Снимите сидение и Вы увидите крышку бокса для инструментов 2. Откройте ее и Вы доберетесь до набора инструментов. Этих инструментов достаточно для небольшого ремонта, наладки или замены деталей. Набор инструментов состоит из:

- 8 x 10 мм ключа
- 12x10 мм ключа
- 14 x 17 мм ключа
- Шестигранника S=6
- Шестигранника S=5
- Свечного ключа 16 x 18 мм
- Упаковка для инструментов
- Отвертки
- Ручки отвертки

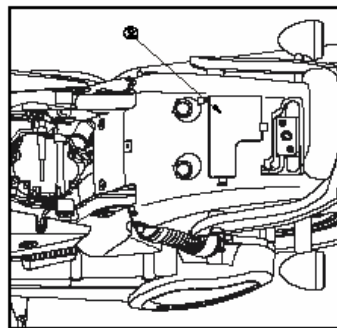

НОМЕР РАМЫ, ДВИГАТЕЛЯ

Для регистрации мотоцикла, а также для заказа запчастей используются номера рамы и двигателя. При заказе запчастей требуется обязательно сообщить дилеру номер рамы и номер двигателя. Номер рамы (2) указан с правой стороны рамы спереди, а пластина с этикеткой -слева. Номер двигателя (3) указан в задней части двигателя.

Номер рамы _____

Номер двигателя _____

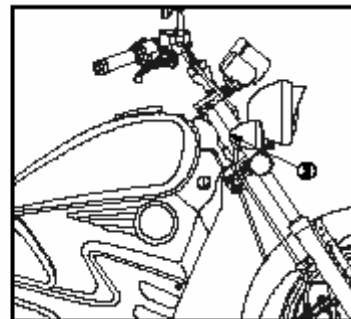
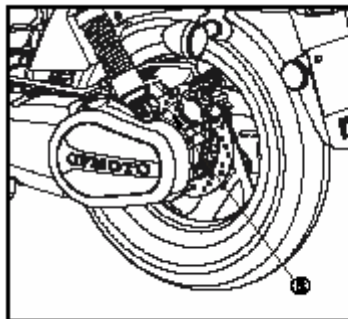
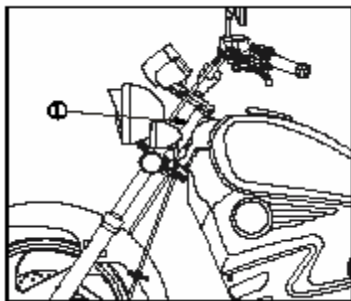

РЕКОМЕНДАЦИИ ПО ХРАНЕНИЮ

ХРАНЕНИЕ

Если мотоцикл будет длительно храниться (зимой), необходимо принять некоторые меры, чтобы предотвратить повреждение или поломку узлов мотоцикла. Кроме того, необходимо провести обслуживание.

(1) Заменить моторное масло и масляный фильтр.

(2) Очистить от бензина топливный бак и карбюратор.

ВНИМАНИЕ. Бензин является огнеопасным и взрывоопасным. Не курите и используйте огонь при опорожнении бака.

(3) Снимите свечу зажигания; заполните цилиндр машинным маслом (ок. 15 - 20 мл). Нажатием на кикстартер проверните коленвал, чтобы масло смочило весь цилиндр.

Установите свечу зажигания обратно.

ВНИМАНИЕ. При провороте коленвала убедитесь, что насвечник не соприкасается с двигателем.

(4) Снимите аккумулятор, храните его в теплом месте, но не подвергайте солнечным лучам, заряжайте аккумулятор один раз в месяц.

(5) Прочистите все поверхности мотоцикла и вытрите насухо. Все окрашенные поверхности должны быть покрыты воском, затем смазаны противокоррозионным маслом.

(6) Накачайте покрышки до стандартного давления. Поставьте мотоцикл на центральную подножку и закрепите колеса деревянными подпорками.

(7) Накройте мотоцикл (не пластиковым, не пленчатым) чехлом, поставьте его в сухое, прохладное, защищенное от прямых солнечных лучей место.

ПОДГОТОВКА МОТОЦИКЛА К ЭКСПЛУАТАЦИИ ПОСЛЕ ХРАНЕНИЯ

1. Снимите чехол с мотоцикла и протрите его начисто. Если мотоцикл стоял более 4-х месяцев, замените моторное масло.

2. Проверьте уровень электролита. При необходимости зарядите батарею.

3. Выполните процедуры, указанные на странице 14, и используйте мотоцикл в местах неинтенсивным движением.

ТЕХНИЧЕСКАЯ ХАРАКТЕРИСТИКА

РАЗМЕРЫ	
Длина	2225 мм
Высота	1110 мм
Ширина	875 мм
Колесная база	1490 мм
Клиренс	150 мм
Масса	166 кг
Емкость	
Картер/Трансмиссия	1.0 л/0.18л
Топливный бак	17 л
Максимальная нагрузка	150 кг
ДВИГАТЕЛЬ	
Тип	Одноцилиндровый, 4-тактный, с водяным охлаждением, расположение - вертикальное

Диаметр X ход	72 X 60 мм
Компрессия	10:1
Объем	244 мл
СВЕЧА ЗАЖИГАНИЯ	
Тип	DR8EA (NGK)/D7RTC
Зазор	0.8~0.9 мм
Частота вращения на холостом ходу	1500±150 об/мин
КОЛЕСА	
Переднее	100/90-18
Заднее	150/80-15
ОСНОВНЫЕ ДАННЫЕ	
Номинальная мощность	10.5 кВт при 6000 об/мин
Максимальная скорость	>= 100 км/ч
Расход топлива	<= 3.1 л/100 км

ТРАНСМИССИЯ	
Окончательное передаточное число	8.63
ЭЛЕКТРИЧЕСКИЕ ПАРАМЕТРЫ	
Аккумулятор	12 В – 10 Ач
Генератор переменного тока	АС магнето
ОСВЕЩЕНИЕ	
Фара передняя	12 В 35 Вт/35 Вт
Фара задняя	12 В – 21 Вт/5 Вт
Плавкий предохранитель	20 А/10 А/5 А
Фонарь поворота передний	12 В 10 Вт X 2
Фонарь поворота задний	12 В 10 Вт X 2
Габаритные огни	12 В 3 Вт
Индикатор сигнала поворота	12 В 3.4 Вт
Индикатор дальнего света	12 В 3.4 Вт
Индикатор приборного щитка	12 В 1.7 Вт X 3

ЭЛЕКТРОСХЕМА

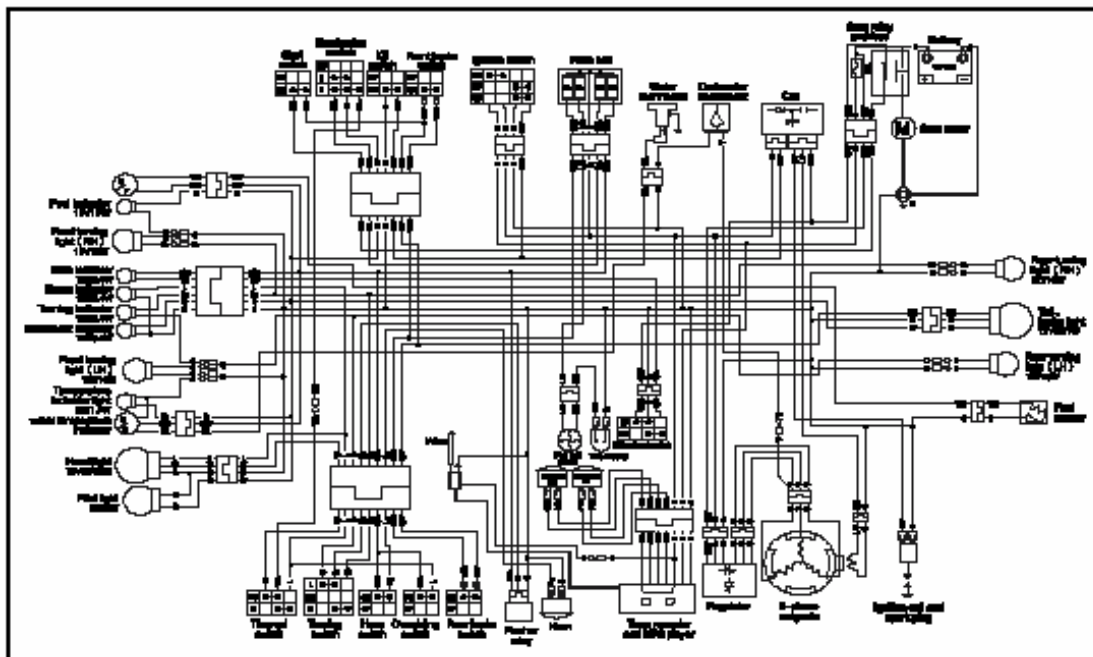

R-красный, P-розовый, G-зеленый, L/R-голубой/красный, G/Y-зеленый/желтый, Y/R-желтый/красный, Br-коричневый, Y-желтый, L-голубой, W-белый, O-оранжевый, B/Br-черный/коричневый, Br/L-коричневый/голубой, W/G-белый/зеленый, G/B-зеленый/черный, B/L-черный/голубой, P/B-розовый/черный, B/W-черный/белый, B/Y-черный/желтый, Y/W-желтый/белый, Lg-светло-зеленый, Gr-серый, G/L-зеленый/синий, G/R-зеленый/синий, Sb-светло-голубой, W/L-белый/синий, R/W-красный/белый, B/R-черный/красный, Y/B-желтый/черный, L/W-синий/белый, L/Y-синий/желтый.